

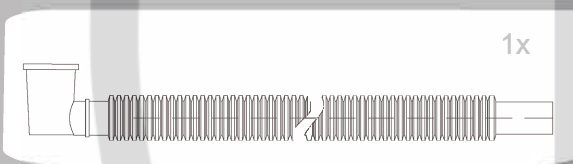

Bañera independiente

MV080D

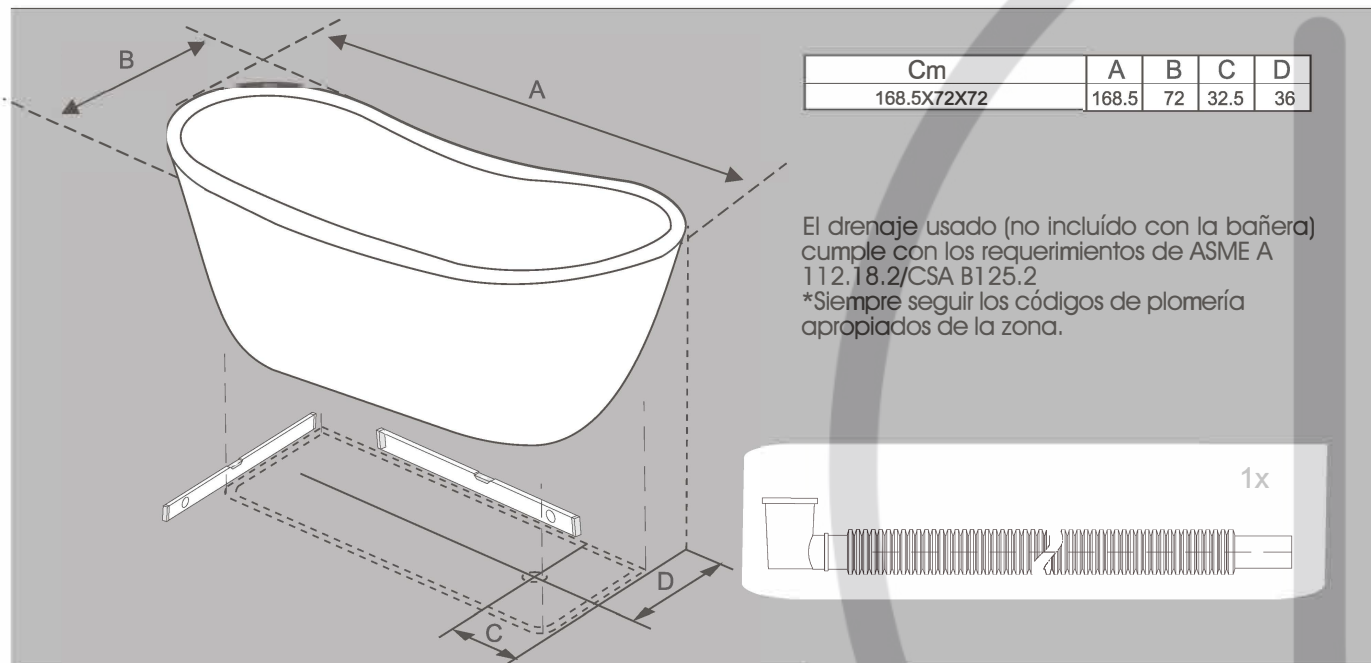

1

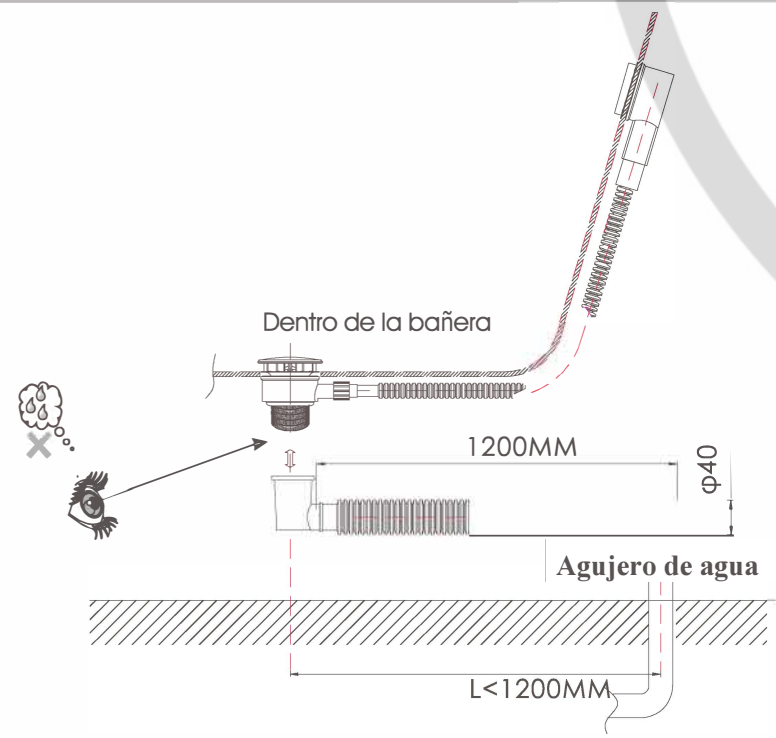

2

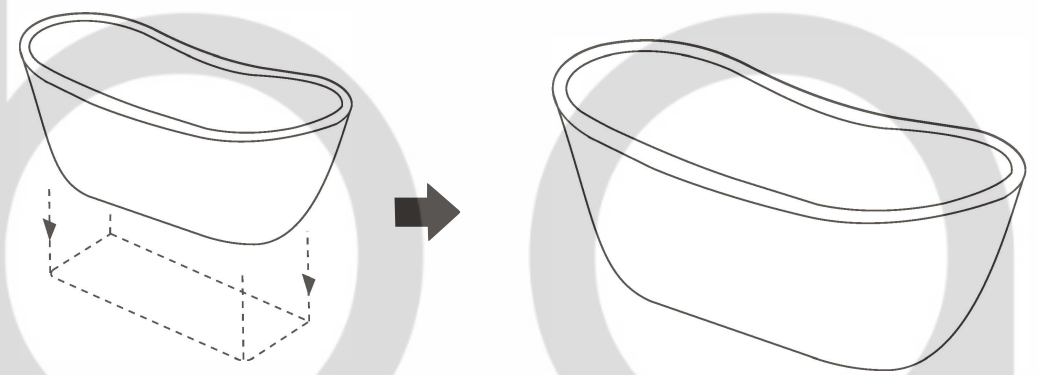

1



Bañera independiente

MV080D

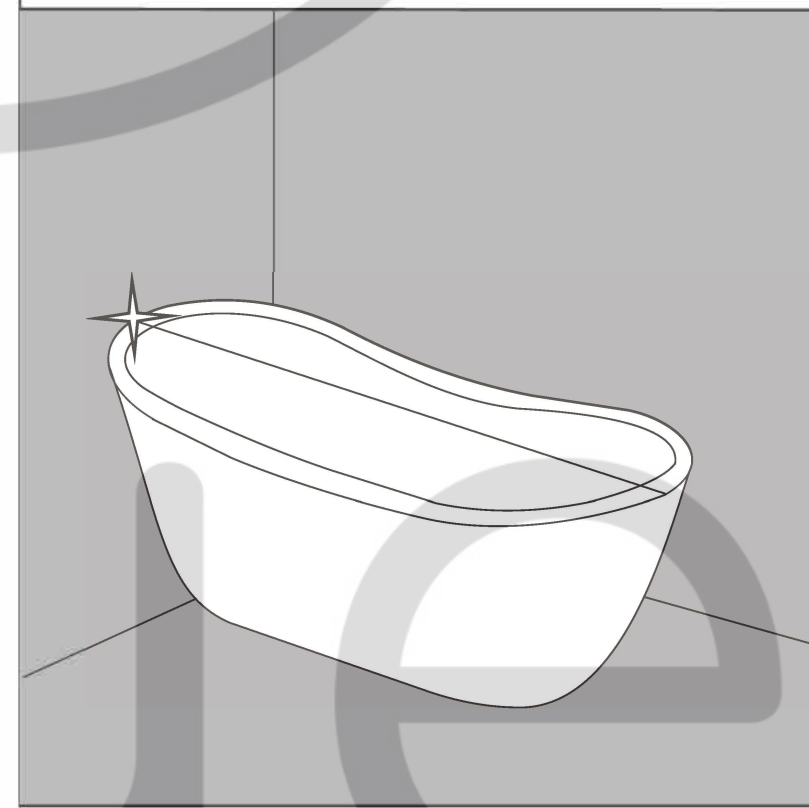
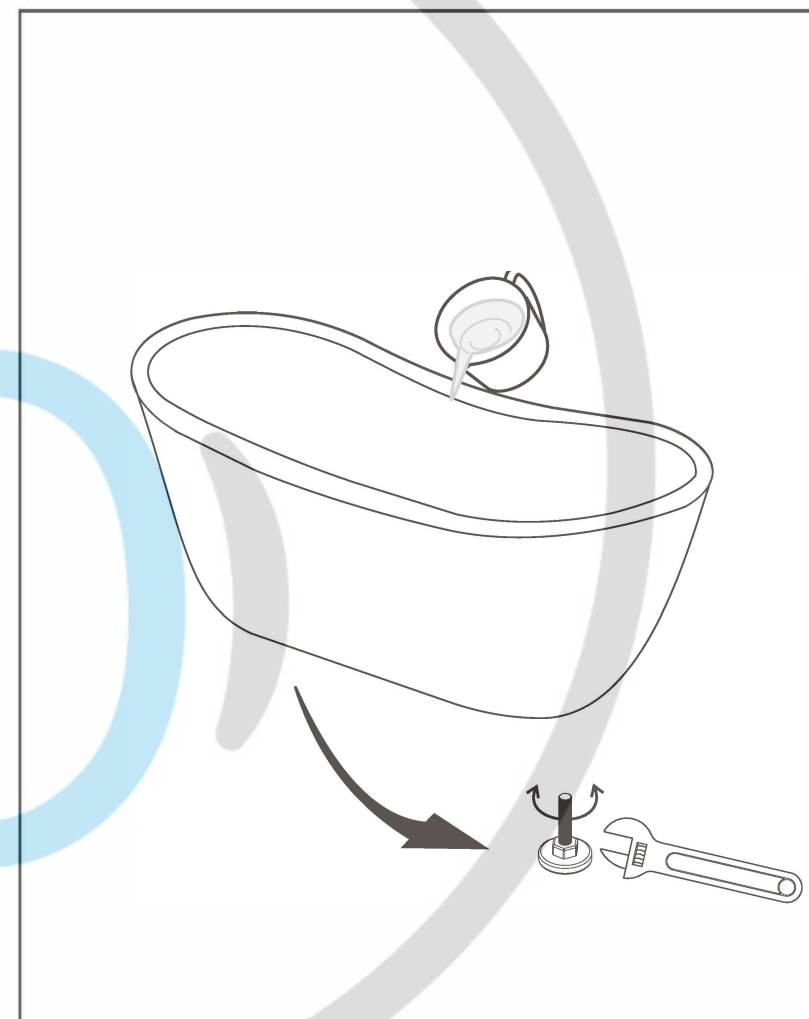

2

ES

INSTALACIÓN

PREVIA INSTALACIÓN, RETIRAR TODO EL PACKING E INSPECCIONAR LA BAÑERA. LA INSTALACION DEL PRODUCTO SE CONSIDERA COMO UN PRODUCTO QUE FUE ACEPTADO POR EL CLIENTE. NO SE ACEPTARÁN DEVOLUCIONES. POR FAVOR RECUERDE QUE COMO LA PRODUCCIÓN DE BAÑERAS DE SUPERFICIES SÓLIDAS TOMA MUCHO TRABAJO MANUAL, IRREGULARIDADES EN EL ACABADO Y EN LA SUPERFICIE SON INEVITABLES E INHERENTES AL PRODUCTO ELEGIDO. LINEAS, AGUJEROS DE AIRE, MARCAS Y MANCHAS EN LA PARTE DE ABAJO DE LA BAÑERA NO AFECTAN EL FUNCIONAMIENTO Y LA ESTÉTICA DE LA MISMA, POR LO TANTO NO DEBERÍAN SER VISTOS COMO DEFECTOS. RECOMENDAMOS QUE SI CONTRATAS A UN INSTALADOR CALIFICADO, QUE LAS INSTRUCCIONES SEAN ADHERIDAS A ÉL. NO PODEMOS TOMAR RESPONSABILIDAD POR INSTALACIONES INCORRECTAS.

LIMPIEZA DIARIA

SE ACONSEJA LIMPIAR LA BAÑERA CON REGULARIDAD PARA ELIMINAR LOS PRODUCTOS IMPOLUTOS. UTILICE AGUA ENJABONADA TIBIA Y LIMPIE LA BAÑERA CON UN PAÑO. NO DEJE QUE SE IMPREGNEN LOS PRODUCTOS DE LIMPIEZA. LA BAÑERA TIENE BUENAS PROPIEDADES DE RESISTENCIA A LOS ÁCIDOS, PERO NO DEBE ENTRAR EN CONTACTO CON SUSTANCIAS ALCALINAS O DISOLVENTES ORGÁNICOS, COMO LA SODA CAUSTICA, Y POR ALGUNOS LIMPIADORES MULTISUPERFICIE, LIMPIADORES DE INODOROS, LEJÍAS, DISOLVENTES FUERTES, PRODUCTOS QUÍMICOS FUERTES, TALES COMO LÍQUIDOS DE LIMPIEZA EN SECO, DECAPANTES DE PINTURA, ACETONA, PRODUCTOS QUÍMICOS A BASE DE CÍTRICOS O QUITAESMALTE DE UÑAS. ES ACONSEJABLE DEJAR CORRER SIEMPRE UN POCO DE AGUA FRÍA ANTES DE ABRIR EL GRIFO CALIENTE. RECOMENDAMOS QUE EL AGUA CALIENTE NO SUPERE LOS 79 GRADOS F.

CUIDADO Y MANTENIMIENTO

LA REPARACIÓN DE RAYADURAS, SI SE PRODUCE ALGUNA DURANTE LA INSTALACIÓN, ES POSIBLE QUITARLA FROTANDO CON UN PAPEL DE LIJA IMPERMEABLE DE GRANO 2000+ Y AGUA. A CONTINUACION, VUELVA A PULIR LA SUPERFICIE CON UN RESTAURADOR DE COLOR NEUTRO PARA AUTOMÓVILES O UN ABRILLANTADOR DE METALES DE USO DOMÉSTICO. LAS RAYADURAS MÁS PROFUNDAS PUEDEN REQUERIR EL USO INICIAL DE UNA LIJA MÁS ABRASIVA. SI ESTE ES EL CASO, TRABAJE GRADUALMENTE HASTA LLEGAR AL GRANO 2000 Y VUELVA A PULIR. ES POSIBLE ELIMINAR RAYADURAS MUY FINAS SIN UTILIZAR LIJA FROTANDO SUAVEMENTE CON UN CEPILLO SUAVE O UN ESTROPAJO DE PLÁSTICO (NO DE METAL) Y UN LIMPIADOR EN CREMA LIGERAMENTE ABRASIVO. A CONTINUACIÓN, FROTE TODA LA ZONA CON ABUNDANTE AGUA DESIONIZADA Y VUELVA A PULIR COMO ANTES. NO NOS HACEMOS RESPONSABLES DE UN RESULTADO NEGATIVO DE LA ELIMINACIÓN DE RAYADURAS POR PARTE DEL USUARIO. RECOMENDAMOS PONERSE EN CONTACTO CON LA EMPRESA QUE LES VENDIÓ EL PRODUCTO.